

RIVEGAUCHE

LES STUDIOS

Les Studios Rive Gauche disposent de quatre plateaux, de deux régies fixes, d'une trentaine de loges, d'un espace catering, d'un parking privé et d'espaces de stockage de décors.

Tous les plateaux peuvent être desservis par car régie.

Plateau 1 : 360 m²

Plateau 2 : 410 m²

Plateau 3 : 650 m²

Plateau 4 l'annexe : 70 m²



Les Studios Rive Gauche

85-89, quai André Citroën
75015 Paris

Standard : +33 (0)1 53 78 54 00
Fax : +33 (0)1 45 58 34 95

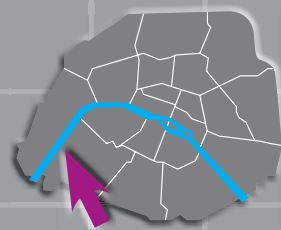

LES STUDIOS RIVE GAUCHE

PLATEAU 1

caractéristiques

- ✓ Surface totale : 360 m²
- ✓ Longueur : 25,00 m
- ✓ Largeur : 14,40 m
- ✓ Hauteur sous gril : 8,00 m
- ✓ Cyclo : 3 faces
- ✓ Capacité public : 199 places

Les Studios Rive Gauche disposent de quatre plateaux, de deux régies fixes, d'une trentaine de loges, d'un espace catering, d'un parking privé et d'espaces de stockage de décors.

Le plateau 1 peut être desservi par car régie.

360 m²

accès public et décors

accès car régie

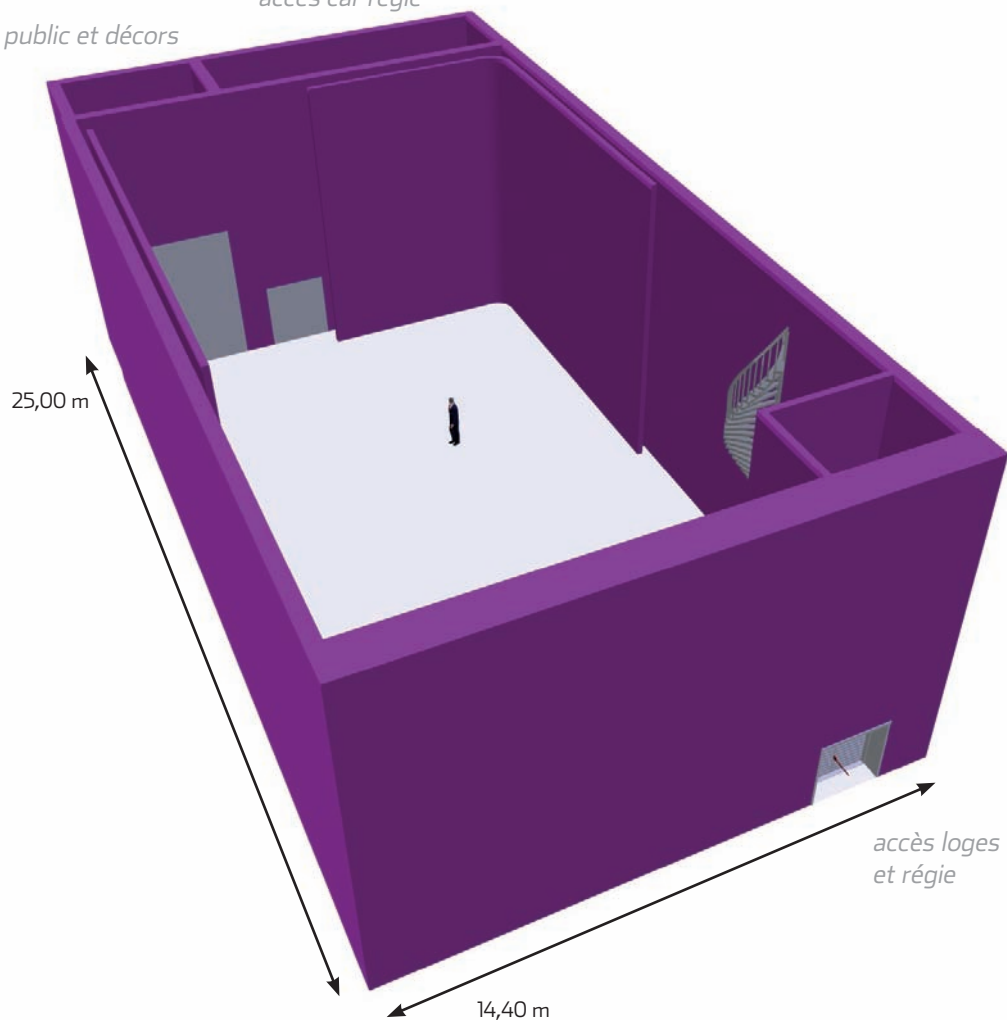

PLATEAU 2

caractéristiques

- ✓ Surface totale : 410 m²
- ✓ Longueur : 25,40 m
- ✓ Largeur : 16,16 m
- ✓ Hauteur sous passerelle : 7,35 m
- ✓ Cyclo : 2 faces
- ✓ Capacité public : 299 places

Les Studios Rive Gauche disposent de quatre plateaux, de deux régies fixes, d'une trentaine de loges, d'un espace catering, d'un parking privé et d'espaces de stockage de décors.

Le plateau 2 peut être desservi par car régie.

410 m²

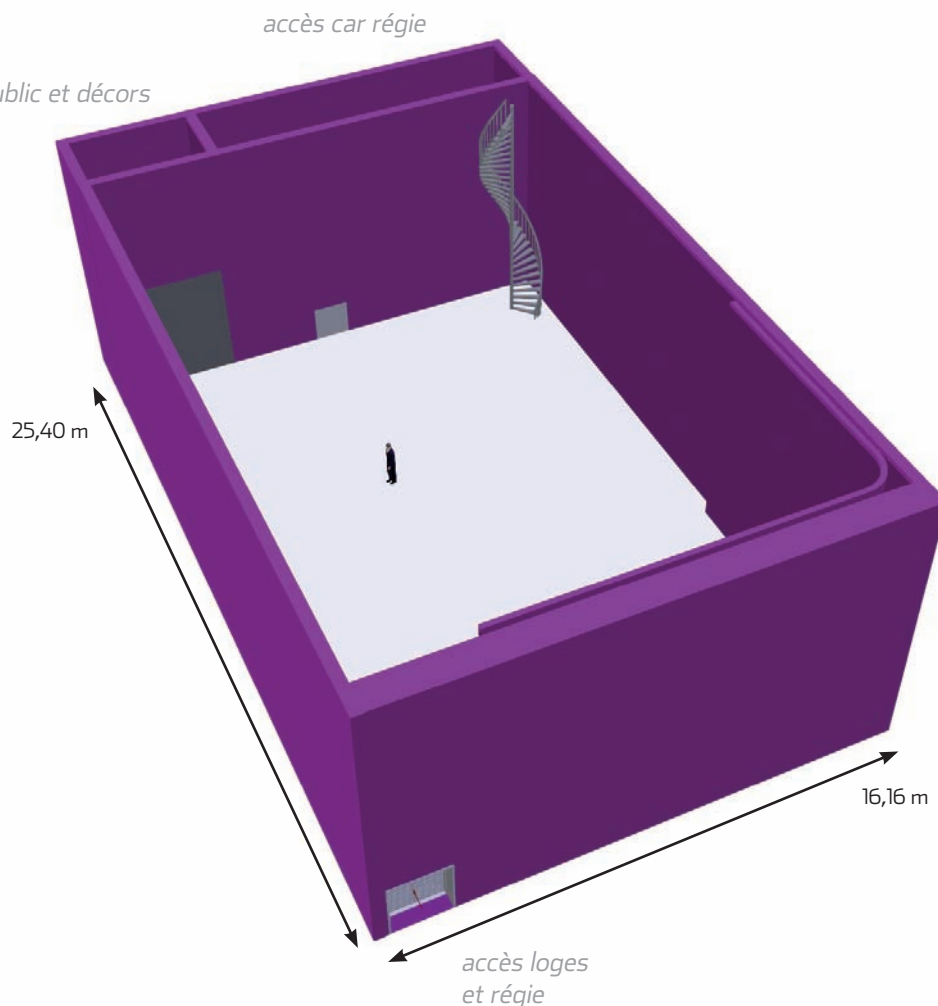

PLATEAU 3

caractéristiques

- ✓ Surface totale : 650 m²
- ✓ Longueur : 26,00 m
- ✓ Largeur : 25,00 m
- ✓ Hauteur sous passerelle : 9,70 m
- ✓ Capacité public : 399 places

Les Studios Rive Gauche disposent de quatre plateaux, de deux régies fixes, d'une trentaine de loges, d'un espace catering, d'un parking privé et d'espaces de stockage de décors.

Le plateau 3 peut être desservi par car régie.

650 m²

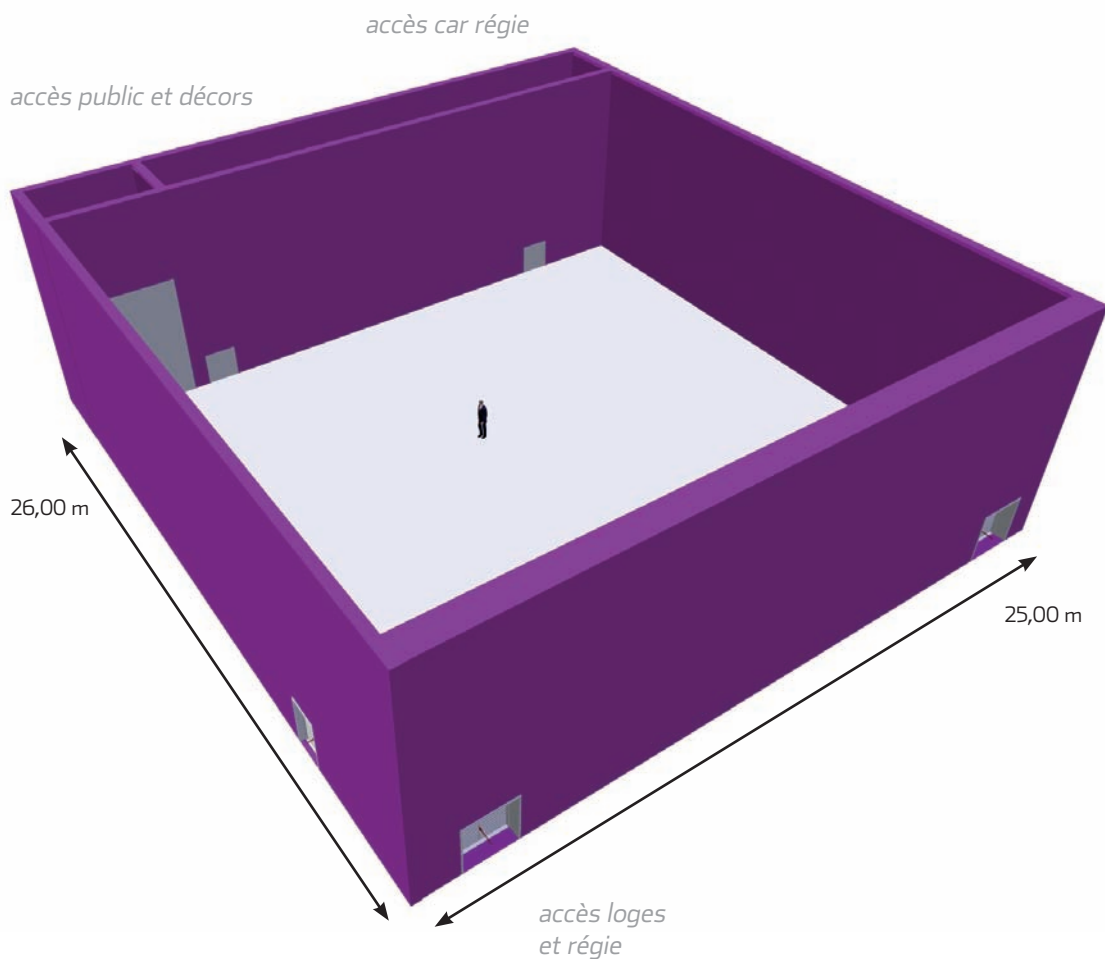

PLATEAU 4

l'annexe

caractéristiques

- ✓ Surface totale : 70 m²
- ✓ Longueur : 10,00 m
- ✓ Largeur : 7,00 m
- ✓ Hauteur sous gril : 3,80 m
- ✓ Cycle : 3 faces
- ✓ Régie dédiée
- ✓ Bureau de production et loge maquillage dédiés

70 m²

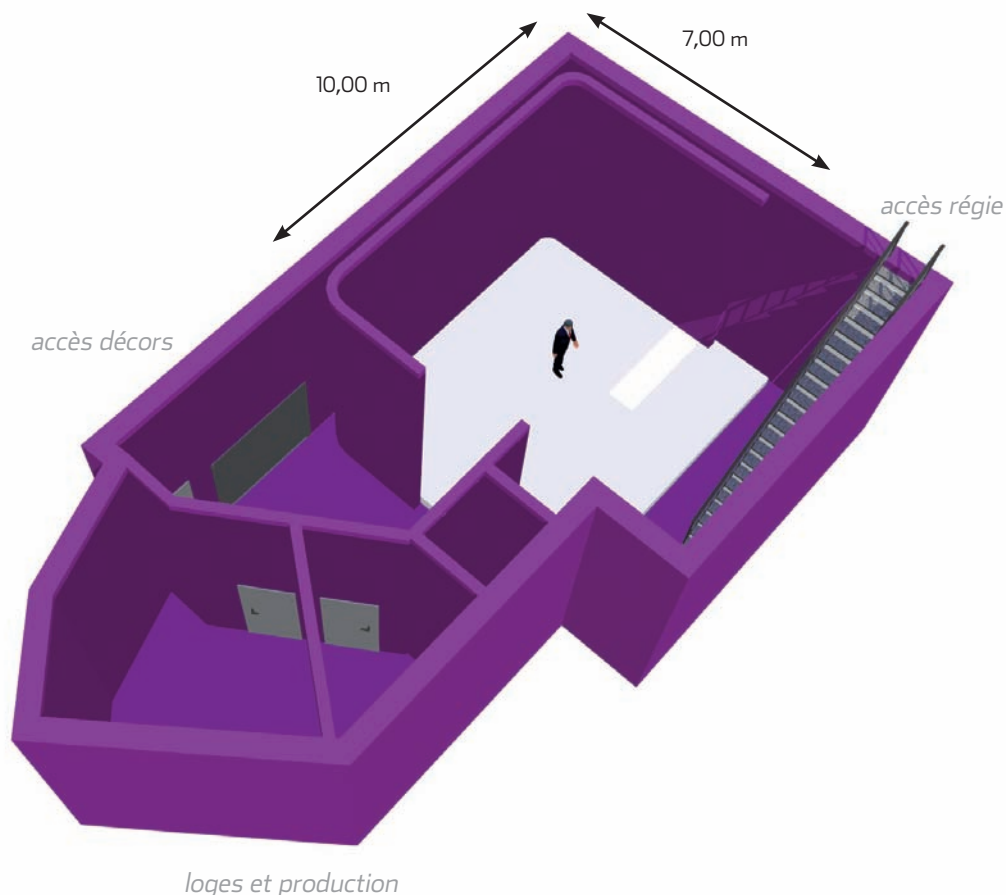

Les Studios Rive Gauche disposent de quatre plateaux, de deux régies fixes, d'une trentaine de loges, d'un espace catering, d'un parking privé et d'espaces de stockage de décors.

RÉGIE 1

caractéristiques

- ✓ Régie vidéo numérique dédiée aux plateaux 1, 2, 3

Mélangeur vidéo

- ✓ Régie vidéo numérique SONY DVS 8000 avec 3 canaux DME 5000 + 2 canaux dve extremes
- ✓ Grille de commutation SDI 96x96 BTS
- ✓ Synthétiseur d'écriture CHYRON MAX
- ✓ 10 caméras SONY BVP E30
- ✓ 1 double poste vision (2x5 caméras)
- ✓ 1 poste directeur photo
- ✓ 10 VTR/ 3 serveurs
- ✓ Fibres optiques 2 départs / 2 arrivées + 1

Régie Audio Antenne

Console

- ✓ STUDER 900 52 in/ 6 aux /8 groupes/ 2 départs

Monitoring

- ✓ Régie audio STUDER 3 voies A5

Dynamique

- ✓ 1 Limiteur stéréo DOMINATOR APHEX
- ✓ 8 compresseurs GAIN BRAIN II VALLEY PEOPLE
- ✓ 2 Gate Keepex VALLEY PEOPLE
- ✓ 3 Compresseurs PLATINIUM STEREO FOCUSRITE

Effets

- ✓ 1 Multi effects SPX 1000 ET 1 SPX 900 YAMAHA
- ✓ 1 DELAY RANE

Machines

- ✓ Station PC carte ECHO LAYLA / logiciels ABLETON, SOUNDFORGE
- ✓ Lecteur CD MARANTZ
- ✓ Enregistreur MINI-DISC SONY

Intercom

- ✓ Matrice numérique ADAM CS 64*64 RTS/ TELEX
- ✓ 1 Système RTS 2 FILS 6 CANAUX

Régie Audio Musique

Console

- ✓ AMEK TAC 40 in/16 Aux/16 Groupes/ 2 Départs

Monitoring

- ✓ STUDER 3 VOIES A5

Traitement

- ✓ AVALON V737 sp
- ✓ JOEMEEK TWIN Q

Dynamique

- ✓ Finalizer TC ELECTRONIC
- ✓ COMPELLOR APHEX
- ✓ Compresseur 166 DBX
- ✓ DS201DRAWER
- ✓ Copresseur 402 BSS
- ✓ Compresseur GAIN BRAIN II VALLEY
- ✓ GATE KEEPEX II VALLEY

Effets

- ✓ TC ELECTRONIC M2000
- ✓ LEXICON PCM70
- ✓ LEXICON MPX1

CENTSEPT

LES STUDIOS



Les Studios 107 disposent de sept plateaux, de quatre régies fixes, d'une trentaine de loges, d'un espace catering, d'un parking privé et d'espaces de stockage de décors.

Les plateaux du 107 peuvent être desservis par cars régies.

Plateau 1 : 1 000 m²

Plateau 2 : 900 m²

Plateau 3 : 385 m²

Plateau 4 : 304 m²

Plateau 5 : 507 m²

Plateau 6 : 800 m²

Plateau 7 : 80 m²

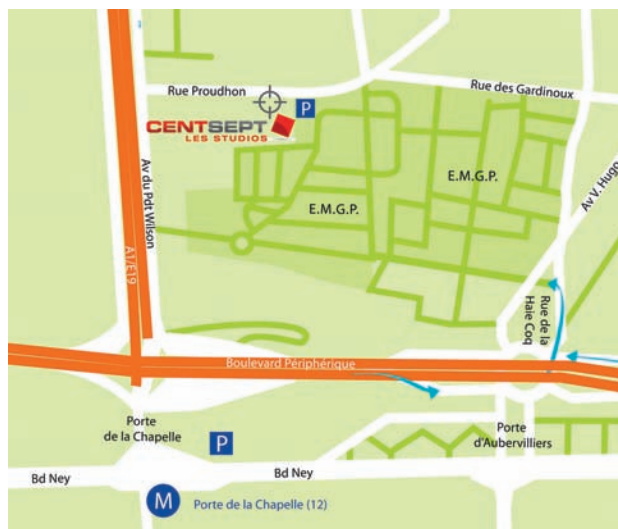

Les Studios 107

30-32, rue Proudhon
93210 La Plaine Saint Denis

Tel : +33 (0)1 49 17 75 00

Fax : +33 (0)1 49 17 75 15

contact@studios107.fr



LES STUDIOS 107

PLATEAU 1

caractéristiques

- ✓ Surface utile totale : 878 m²
- ✓ Longueur : 35,89 m
- ✓ Largeur : 24,48 m
- ✓ Hauteur sous passerelle : 10 m
- ✓ Cyclo : 4 faces (24 m x 35 m)
- ✓ Capacité public : 440 places

Les Studios 107 disposent de sept plateaux, de quatre régies fixes, d'une trentaine de loges, d'un espace catering, d'un parking privé et d'espaces de stockage de décors.

Le plateau 1 peut être desservi par car régie.

1 000 m²

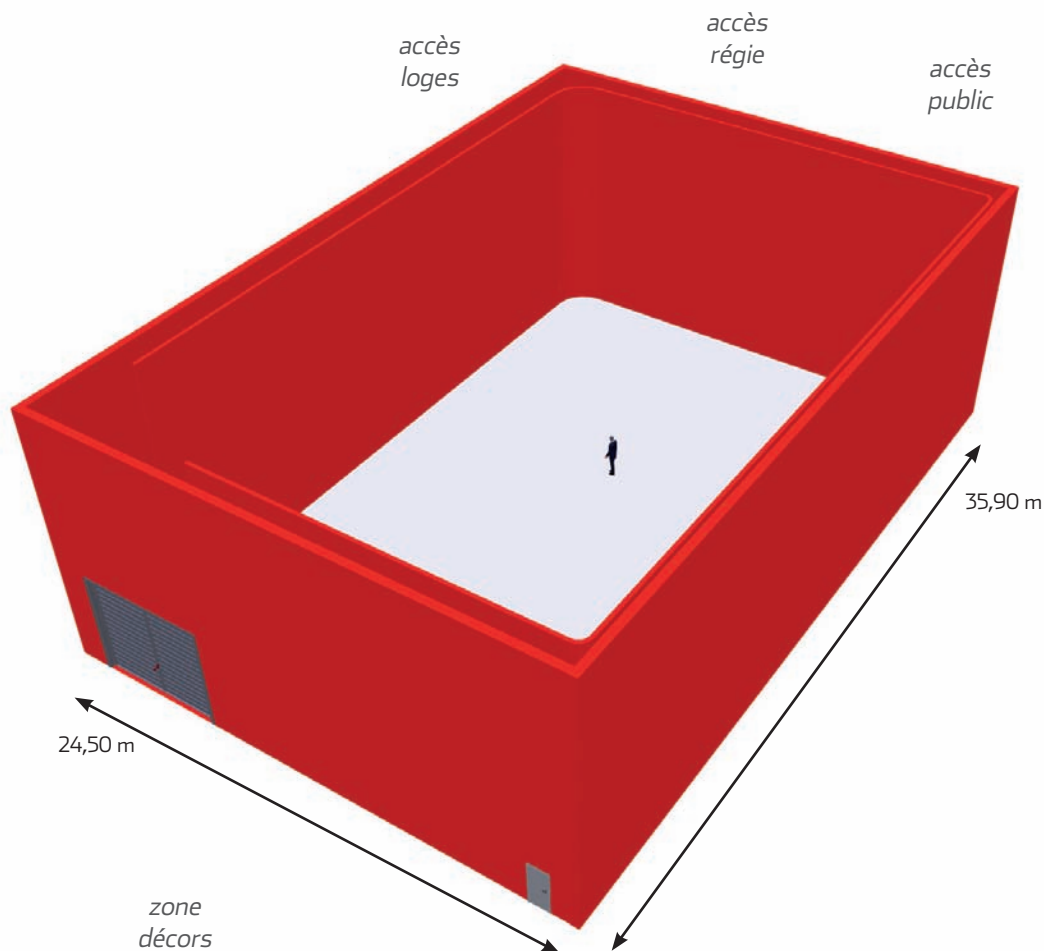

PLATEAU 2

caractéristiques

- ✓ Surface utile totale : 777 m²
- ✓ Longueur : 33,80 m
- ✓ Largeur : 23,00 m
- ✓ Hauteur sous passerelle : 12,50 m
- ✓ Cyclo : 4 faces (33 m x 23 m)
- ✓ Capacité public : 280 places

Les Studios 107 disposent de sept plateaux, de quatre régies fixes, d'une trentaine de loges, d'un espace catering, d'un parking privé et d'espaces de stockage de décors.

Le plateau 2 peut être desservi par car régie.

900 m²

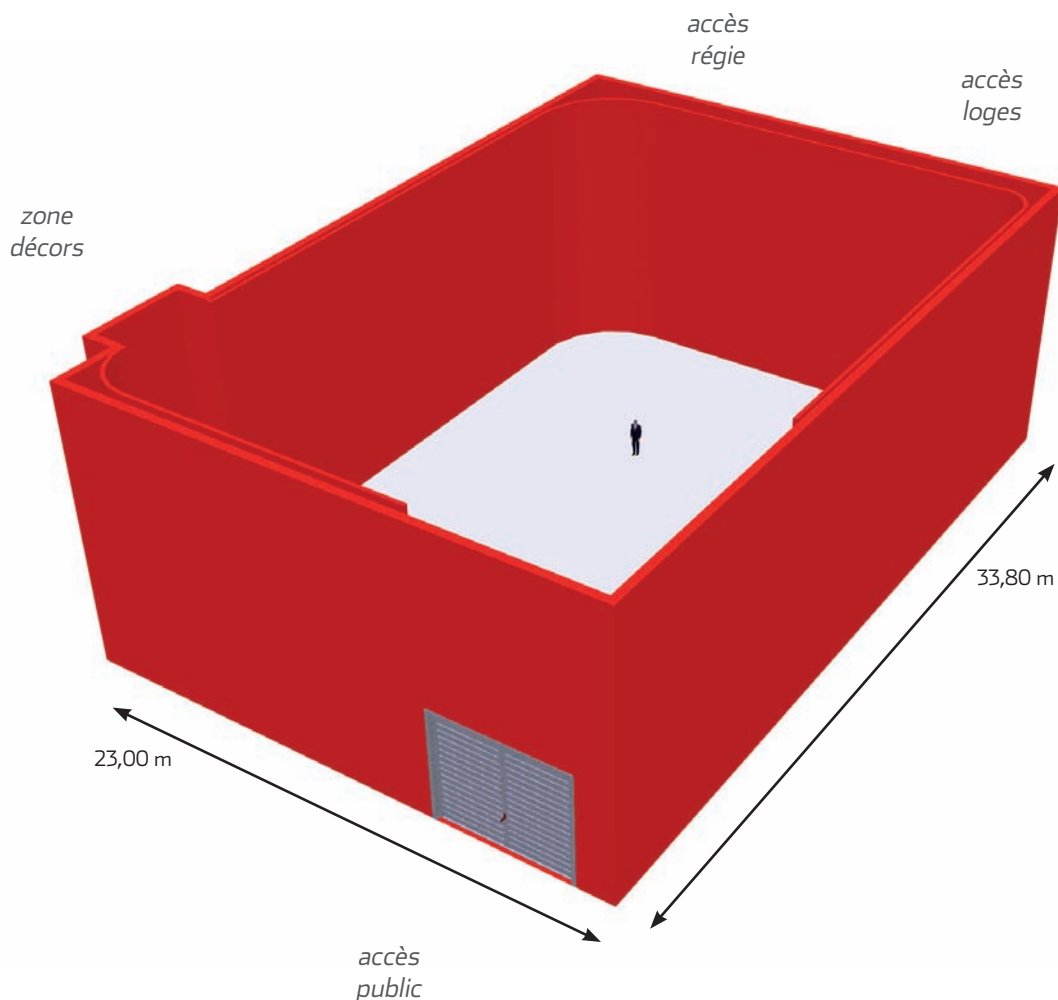

PLATEAU 3

caractéristiques

- ✓ Surface totale :
385 m²
- ✓ Longueur : 25,00 m
- ✓ Largeur : 15,40 m
- ✓ Hauteur sous
passerelle : 4,80 m
- ✓ Cyclo :
3 faces (12 m x 17 m)

385 m²

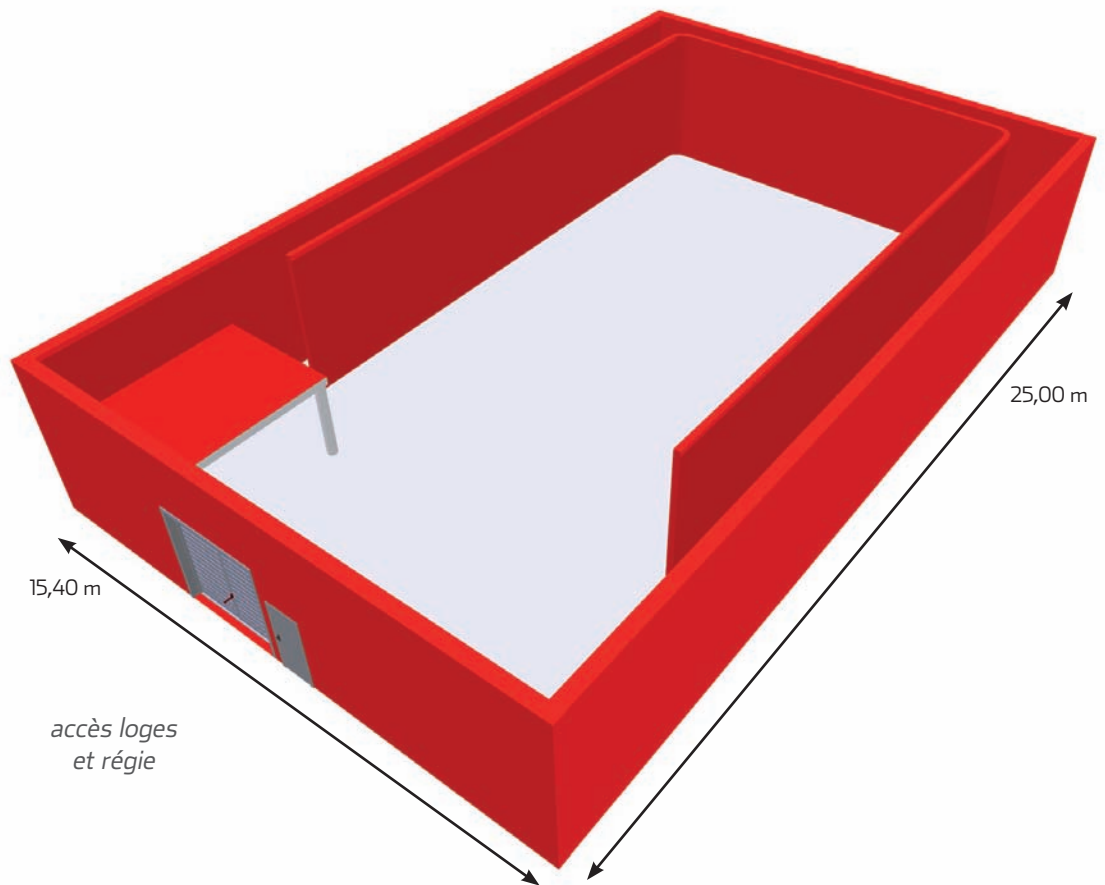

Les Studios 107 disposent de sept plateaux, de quatre régies fixes, d'une trentaine de loges, d'un espace catering, d'un parking privé et d'espaces de stockage de décors.

Le plateau 3 peut être desservi par car régie.

PLATEAU 4

caractéristiques

- ✓ Surface totale :
304 m²
- ✓ Longueur : 19,80 m
- ✓ Largeur : 15,35 m
- ✓ Hauteur sous
passerelle : 4,80 m

304 m²

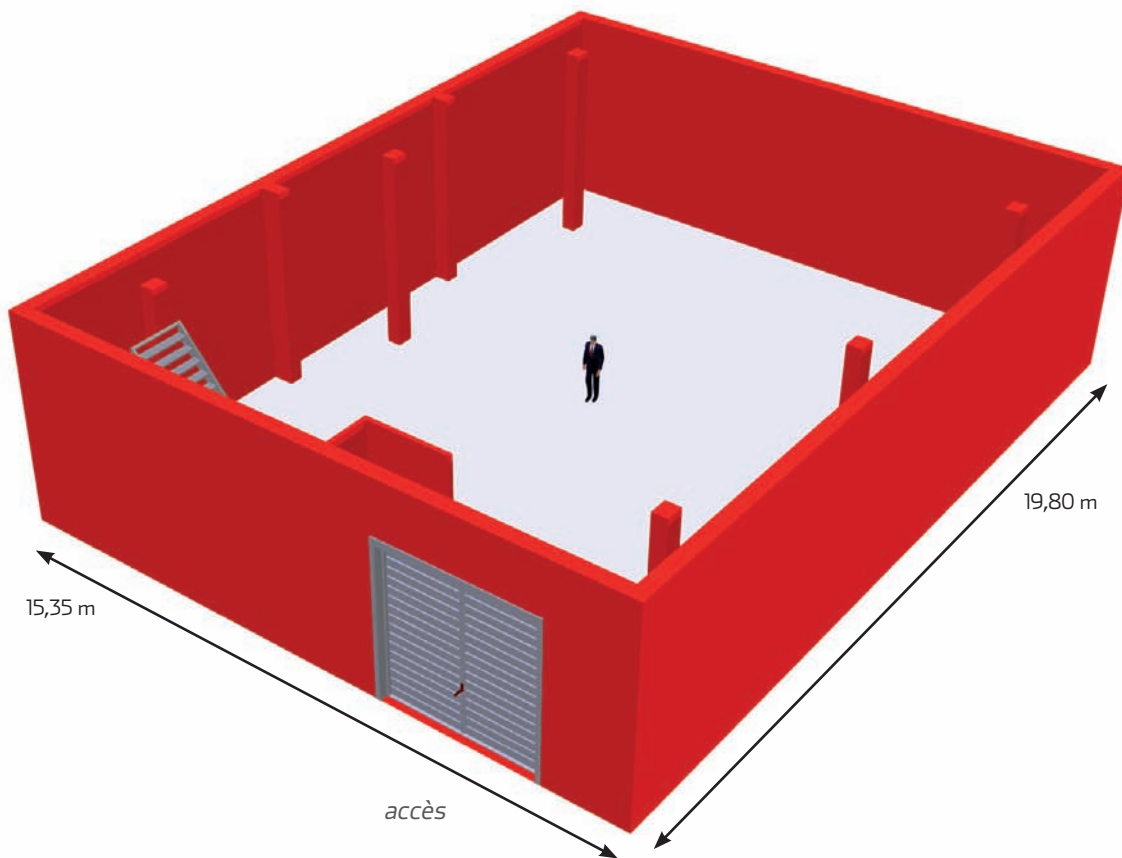

Les Studios 107 disposent de sept plateaux, de quatre régies fixes, d'une trentaine de loges, d'un espace catering, d'un parking privé et d'espaces de stockage de décors.

Le plateau 4 peut être desservi par car régie.

PLATEAU 5

caractéristiques

- ✓ Surface utile totale : 450 m²
- ✓ Longueur : 37,50 m
- ✓ Largeur : 12,00 m
- ✓ Hauteur sous passerelle : 6,50 m
- ✓ Cyclo : 3 faces (12 m x 23 m)
- ✓ Capacité public : 280 places

Les Studios 107 disposent de sept plateaux, de quatre régies fixes, d'une trentaine de loges, d'un espace catering, d'un parking privé et d'espaces de stockage de décors.

Le plateau 5 peut être desservi par car régie.

507 m²

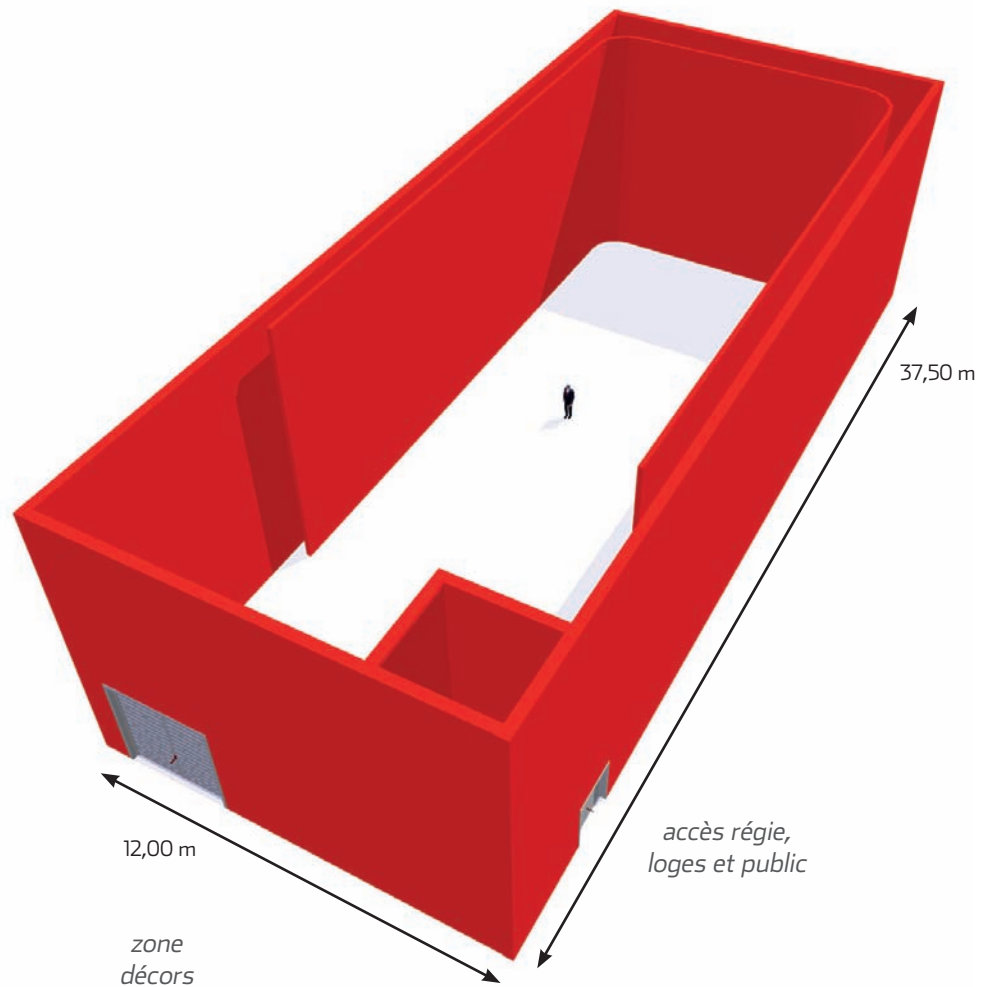

PLATEAU 6

caractéristiques

- ✓ Surface totale : 800 m²
- ✓ Longueur : 33,90 m
- ✓ Largeur : 23,60 m
- ✓ Hauteur sous passerelle : 6,70 m
- ✓ Cyclo : 2 faces
- ✓ Capacité public : 300 places

Les Studios 107 disposent de sept plateaux, de quatre régies fixes, d'une trentaine de loges, d'un espace catering, d'un parking privé et d'espaces de stockage de décors.

Le plateau 6 peut être desservi par car régie.

800 m²

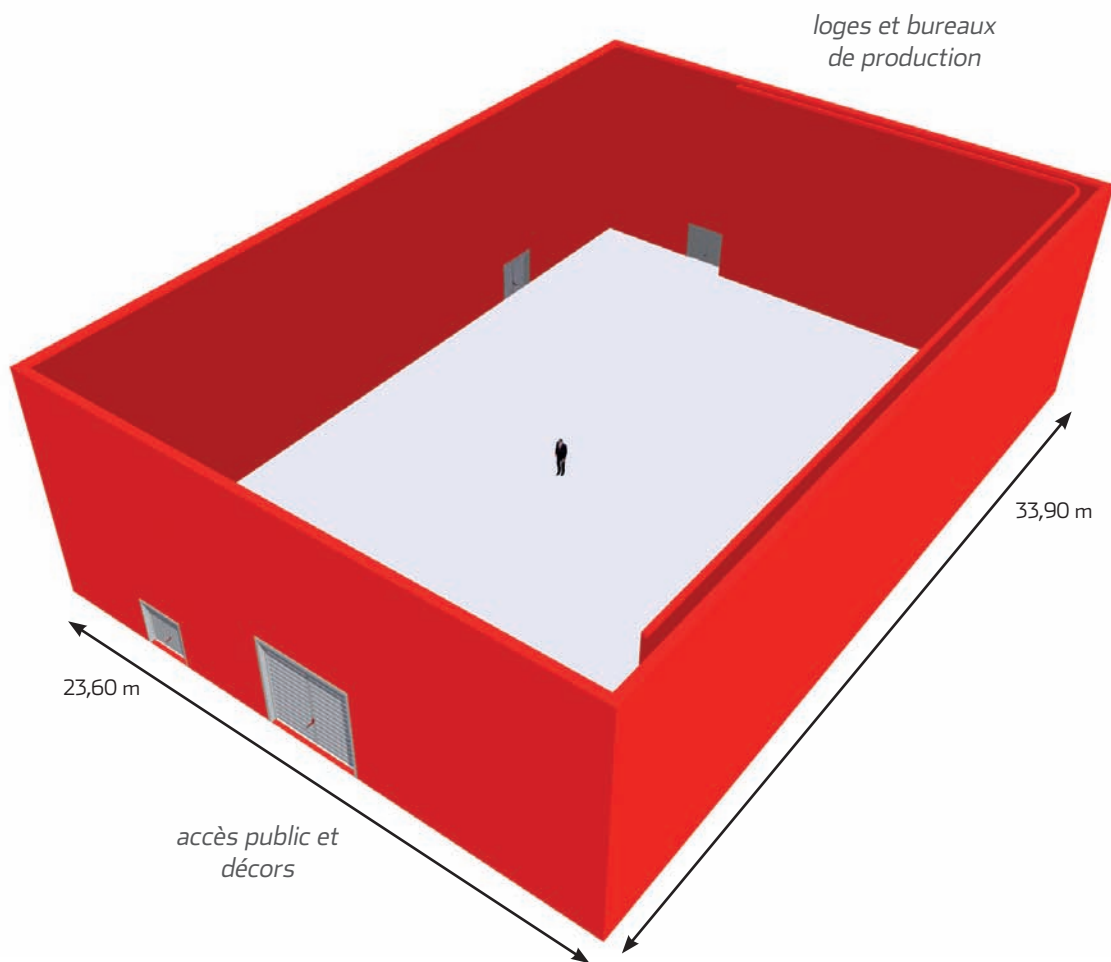

PLATEAU 7

caractéristiques

- ✓ Surface totale :
80 m²
- ✓ Longueur : 9,25 m
- ✓ Largeur : 8,64 m
- ✓ Hauteur sous
passerelle : 4,20 m
- ✓ Cyclo :
4 faces

80 m²

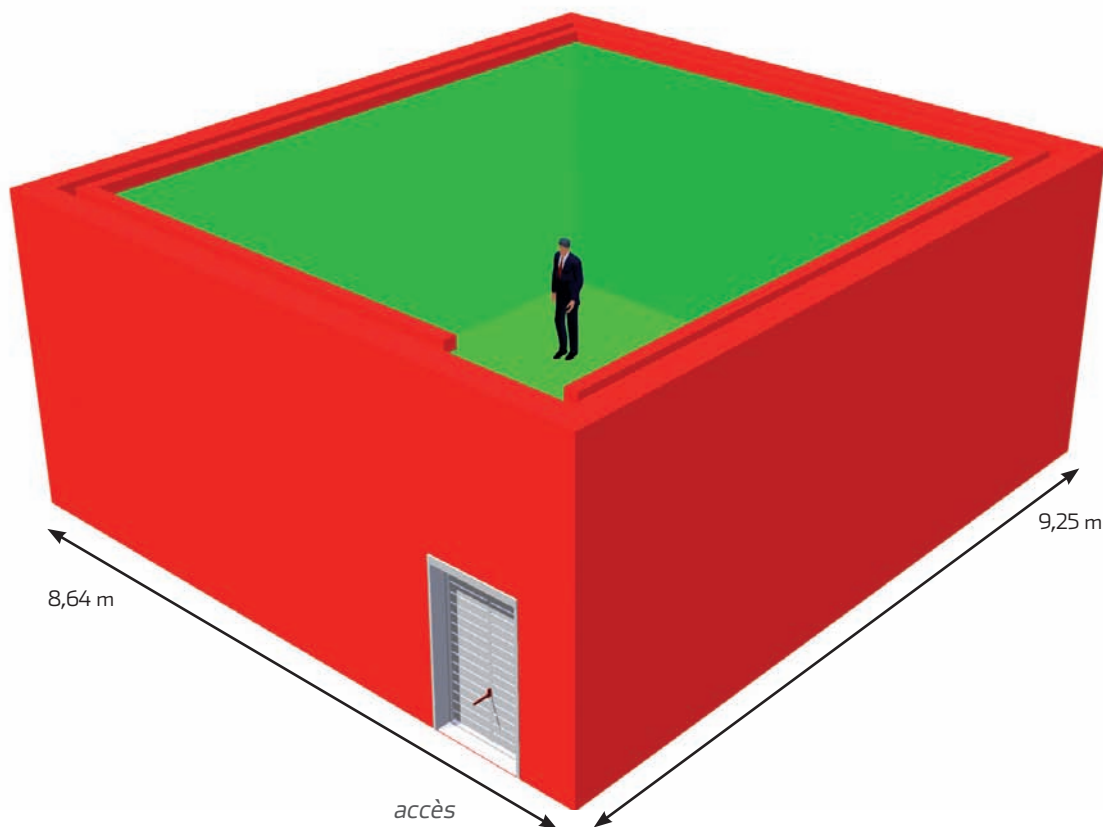

Les Studios 107 disposent de sept plateaux, de quatre régies fixes, d'une trentaine de loges, d'un espace catering, d'un parking privé et d'espaces de stockage de décors.

RÉGIE 1

vidéo

Mélangeur vidéo

- ✓ SONY MVS 8000 SD
 - 3 Mix effect
 - 34 entrées & 24 sorties (dont 32 accès direct)
 - 16 keys + Chroma key & luminance
 - Librairie d'images fixes ou « live » 8 canaux
- ✓ Générateurs d'effet SONY MVE 9000 bi-canal PINNACLE EXTREME 3 canaux

Grilles

- ✓ 64 x 64 numérique SONY
- ✓ 96 x 96 analogique SONY

Monitoring

- ✓ SONY et JVC moniteurs
- ✓ QUAD MIRANDA sur LCD
- ✓ Affichage des sources sous les moniteurs (UMD)

Caméras

- ✓ 12 caméras SONY BVPE30 4/3 16/9^{ème}

Enregistrement

- ✓ Jusqu'à 8 magnétoscopes tout format
- ✓ 1 serveur vidéo 6 canaux EVS

Graphisme

- ✓ 1 générateur d'écriture mono canal PINNACLE DEKO 2200

Périphériques vidéo

- ✓ SNELL & WILCOX et SONY
- ✓ Réception Sat & UHF
- ✓ Mesure numérique TEKTRONIX WFM 601

audio

Console audio

- ✓ STUDER 900 analogique
 - 34 entrées mic/ligne
 - 20 entrées stereo ligne
 - 16 groupes
 - 8 auxiliaires
 - 8 départs stéréo
- ✓ STUDER 900 analogique
 - 20 entrées mic/ligne
 - 4 auxiliaires
 - 4 départs stéréo

Grille

- ✓ 16 x 16 audio analogique SONY

Monitoring

- ✓ GENELEC 1037 / 1032
- ✓ Monitoring WHOLER

Périphériques audio

- ✓ BSS compressor / BSS noise gate
- ✓ YAMAHA SPX90 reverb
- ✓ LEXICON PCM70
- ✓ APHEX AURAL exciter
- ✓ Serveur audio SHORTCUT
- ✓ CD / DAT

Interphonie

- ✓ Matrice TELEX ADAMS 64 x 64
- ✓ 3 réseaux RTS interfacés
- ✓ Codec RNIS
- ✓ Base technique et ordres HF

RÉGIE 2

vidéo

Mélangeur vidéo

- ✓ SONY MVS 8000a SD
 - 3 Mix effect
 - 34 entrées & 24 sorties (dont 32 accès direct)
 - 16 keys + Chroma key & luminance
 - Librairie d'images fixes ou « live » 8 canaux
- ✓ Générateurs d'effet SONY MVE 9000 bi-canal et SONY DME 7000 bi-canal

Grilles

- ✓ 64 x 64 numérique SONY
- ✓ 96 x 128 analogique SONY

Monitoring

- ✓ SONY moniteurs
- ✓ Affichage des sources sous les moniteurs (UMD)

Caméras

- ✓ 12 caméras SONY BVPE30 4/3 16/9^{ème}

Enregistrement

- ✓ Jusqu'à 8 magnétoscopes tout format
- ✓ 1 serveur vidéo 6 canaux EVS

Graphisme

- ✓ 1 générateur d'écriture mono canal PINNACLE DEKO 2200

Périphériques vidéo

- ✓ SNELL & WILCOX et SONY
- ✓ Réception Sat & UHF
- ✓ Mesure numérique TEKTRONIX WFM 601

audio

Console audio

- ✓ STUDER VISTA 8
 - 52 faders
 - 64 entrées MIC / LIGNE
 - 40 entrées AES
 - 40 sorties analogiques
 - 40 sorties AES
 - Interface MADI IN/OUT

Grille

- ✓ 64 x 64 audio numérique AES SONY

Monitoring

- ✓ GENELEC 1037 / 1032
- ✓ Monitoring WHOLER
- ✓ Codage et écoutes multi canal 5+1

Périphériques audio

- ✓ SONY DRE S777 reverb
- ✓ YAMAHA SPX900 reverb
- ✓ Serveur audio SHORTCUT
- ✓ CD / DAT

Interphonie

- ✓ Matrice TELEX ADAMS 64 x 64
- ✓ 3 réseaux RTS interfacés
- ✓ Codec RNIS
- ✓ Base technique et ordres HF

RÉGIE 3

vidéo

Mélangeur vidéo

- ✓ GRASS VALLEY Kayak DD2 SD
 - 2 Mix effect
 - 32 entrées & 10 sorties (dont 24 accès direct)
 - 8 keys + Chroma key & luminance
 - Librairie d'images fixes 2 canaux
- ✓ Générateurs d'effet GRASS VALLEY 5 canaux intégrés

Grille

- ✓ 24 x 8 vidéo numérique PHILIPS

Monitoring

- ✓ BARCO et SONY moniteurs

Caméras

- ✓ 4 caméras BTS LDK10 4/3 16/9^{ème}

Enregistrement

- ✓ Jusqu'à 4 magnétoscopes tout format

Graphisme

- ✓ 1 générateur d'écriture mono canal PINNACLE DEKO 2200

Périphériques vidéo

- ✓ SNELL & WILCOX et SONY
- ✓ Réception Sat & UHF
- ✓ Mesure numérique TEKTRONIX WFM 601

audio

Console audio

- ✓ STUDER 963 analogique
 - 16 entrées mic/ligne
 - 4 groupes
 - 4 aux
 - 2 départs stéréo

Grille

- ✓ 16 x 16 audio analogique SONY

Monitoring

- ✓ GENELEC 1032
- ✓ Monitoring WHOLER

Périphériques audio

- ✓ CD / DAT

Interphonie

- ✓ Matrice TELEX ADAMS 10 x 10
- ✓ Réseaux RTS interfacés
- ✓ Codec RNIS
- ✓ Base technique et ordres HF

DEUXCENTDIX

LES STUDIOS



Les Studios Deux Cent Dix disposent de trois plateaux, d'une trentaine de loges et de vastes espaces pour le public et les techniciens.

Tous les plateaux peuvent être desservis par car régie.

Plateau 1 : 817 m²

Plateau 2 : 817 m²

Plateau 3 : 364 m²

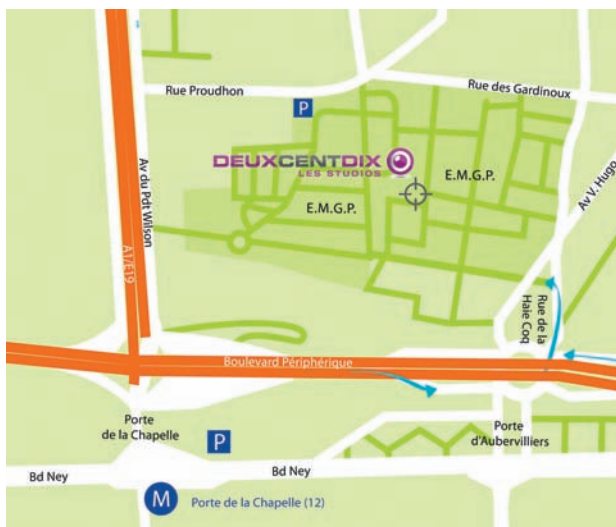

Les Studios Deux Cent Dix

45, avenue Victor Hugo
93300 Aubervilliers

Tel : +33 (0)1 46 88 11 11
Fax : +33 (0)1 46 88 11 12

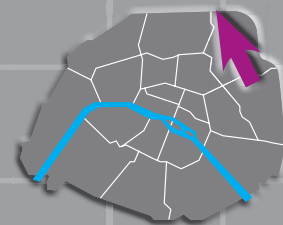

LES STUDIOS DEUX CENT DIX

LES PLATEAUX

caractéristiques

✓ Plateau 1 :

Longueur : 35,50 m
Largeur : 23 m
Hauteur sous gril : 11 m

✓ Plateau 2 :

Longueur : 35,50 m
Largeur : 23 m
Hauteur sous gril : 11 m

✓ Plateau 3 :

Longueur : 22,60 m
Largeur : 16,10 m
Hauteur sous gril : 8,50 m

27 loges dont 5 VIP

Un espace catering
de 175 m²

Une cafétéria

2 halls d'accueil
public

Les Studios Deux Cent Dix disposent de trois plateaux, d'une trentaine de loges, d'un espace catering et de vastes espaces pour le public et les techniciens. Tous les plateaux peuvent être desservis par car régie.

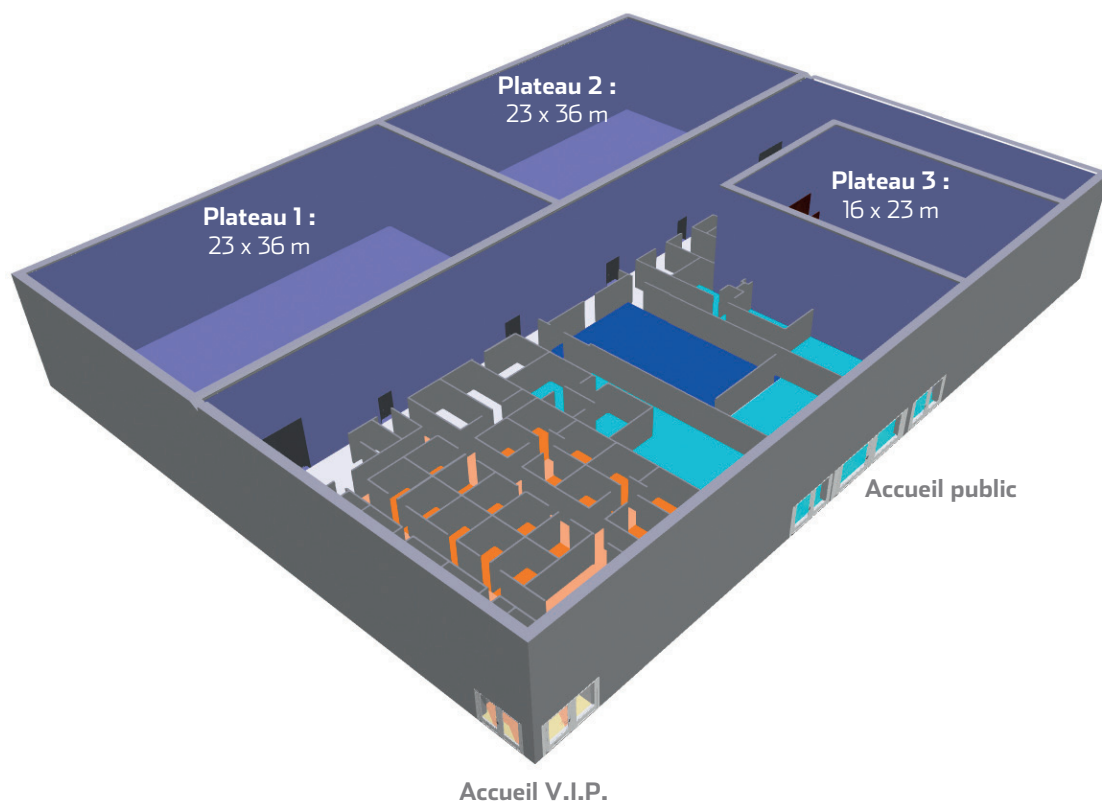

LESLILAS

LE STUDIO



Le Studio Les Lilas dispose d'une quinzaine de loges, d'un espace catering, d'un parking privé et d'espaces de stockage de décors.

Le plateau peut être desservi par un car régie ou une régie flight case.

Plateau 600 : 600 m²



Le Studio Les Lilas

17, rue Honoré d'Estienne d'Orves
93310 Le Pré Saint Gervais

Standard : +33 (0)1 57 42 54 61
Fax : +33 (0)1 41 50 61 70

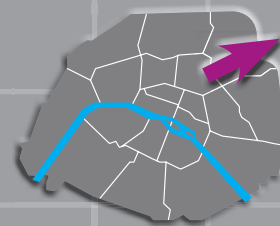

LE STUDIO LES LILAS

PLATEAU 600

caractéristiques

- ✓ Surface utile totale : 570 m²
- ✓ Longueur : 30,00 m
- ✓ Largeur : 19,00 m
- ✓ Hauteur sous passerelle : 9,50 m
- ✓ Cyclo : 3 faces
- ✓ Capacité public : 350 places

600 m²

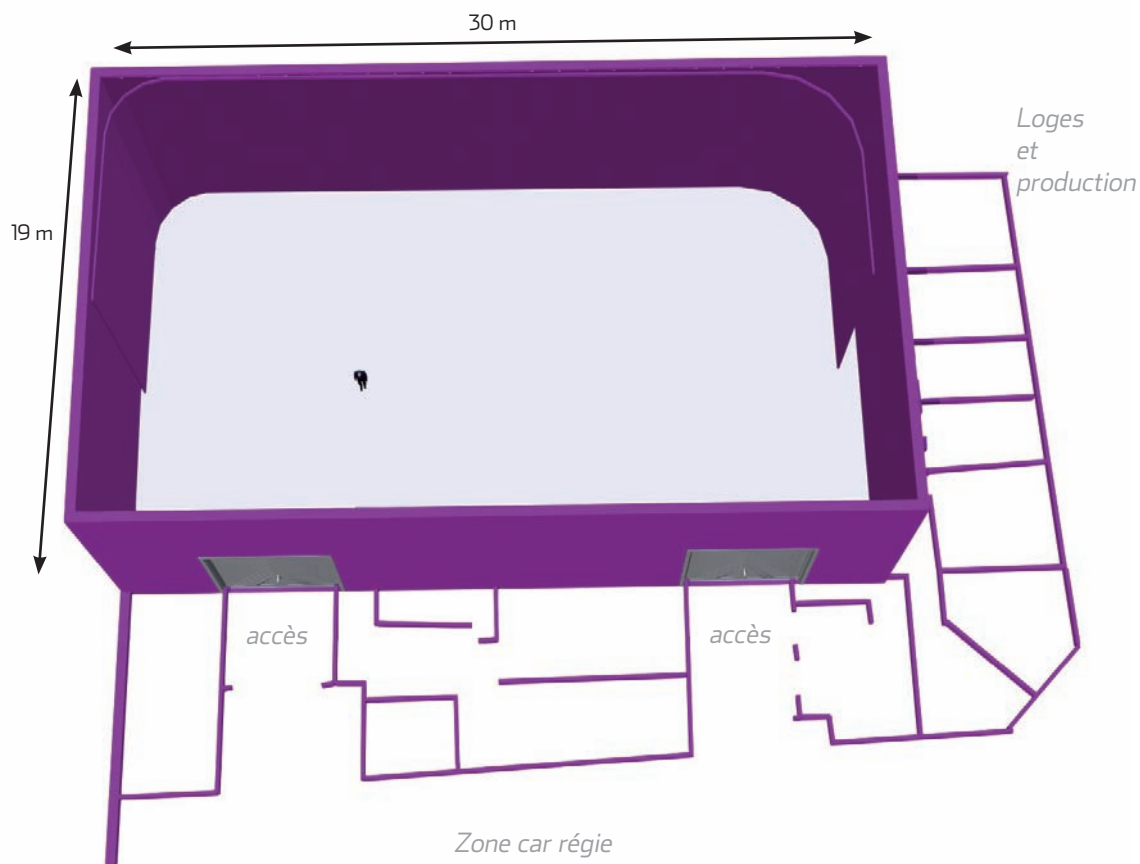

Le Studio Les Lilas dispose d'une quinzaine de loges, d'un espace catering, d'un parking privé et d'espaces de stockage de décors.

Le plateau peut être desservi par un car régie ou une régie flight case.

QUARANTE-NEUF

LE STUDIO

Le Studio Quarante-Neuf dispose d'une régie fixe, de trois salles de post-production, de deux loges, d'un open-space et de trois bureaux de production.

Plateau 49 : 170 m²



Le Studio Quarante-Neuf

49, boulevard du Lycée
92140 Vanves

Tel : +33 (0)1 41 09 72 91
Fax : +33 (0)1 80 14 82 99



LE STUDIO QUARANTE-NEUF

PLATEAU 49

caractéristiques

- ✓ Surface utile totale : 170 m²
- ✓ Longueur : 17,00 m
- ✓ Largeur : 10,00 m
- ✓ Hauteur sous passerelle : 4,10 m

170 m²

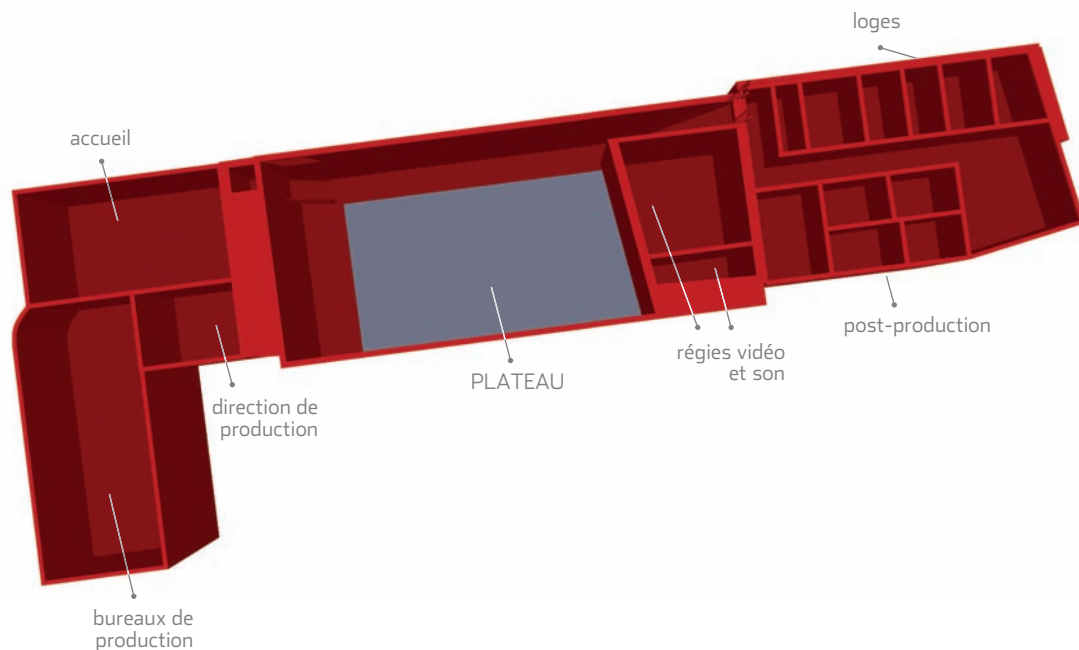

Le Studio Quarante-Neuf dispose d'une régie fixe, de trois salles de post-production, de deux loges, d'un open-space et de trois bureaux de production.

PARISSUD

LES STUDIOS



Les Studios Paris Sud disposent de deux plateaux, de deux régies fixes, d'une dizaine de loges, d'un espace catering, d'un parking privé et d'espaces de stockage de décors.

Plateau 1 : 370 m²

Plateau 2 : 80 m²



Les Studios Paris Sud

13, rue du Capricorne
94 593 RUNGIS Cedex

Tel : +33 (0)1 80 14 65 00
Fax : +33 (0)1 80 14 82 99



LES STUDIOS PARIS SUD

PLATEAU 1

caractéristiques

- ✓ Surface utile totale : 324 m²
- ✓ Longueur : 18,00 m
- ✓ Largeur : 18,00 m
- ✓ Hauteur sous passerelle : 5,40 m

370 m²

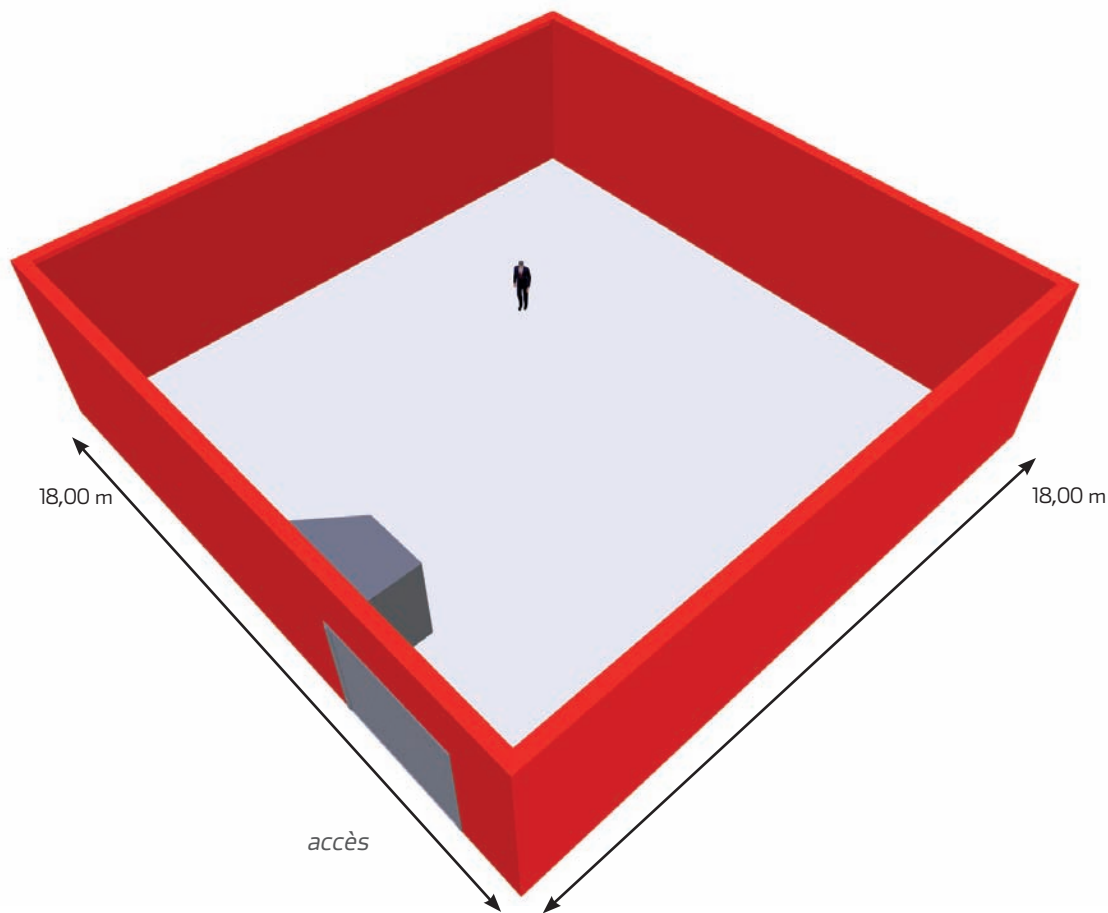

Les Studios Paris Sud disposent de deux plateaux, de deux régies fixes, d'une dizaine de loges, d'un espace catering, d'un parking privé et d'espaces de stockage de décors.

PLATEAU 2

caractéristiques

- ✓ Surface totale :
80 m²
- ✓ Longueur : 10,00 m
- ✓ Largeur : 8,00 m
- ✓ Hauteur sous
passerelle : 3,60 m
- ✓ Cyclo :
4 faces

80 m²

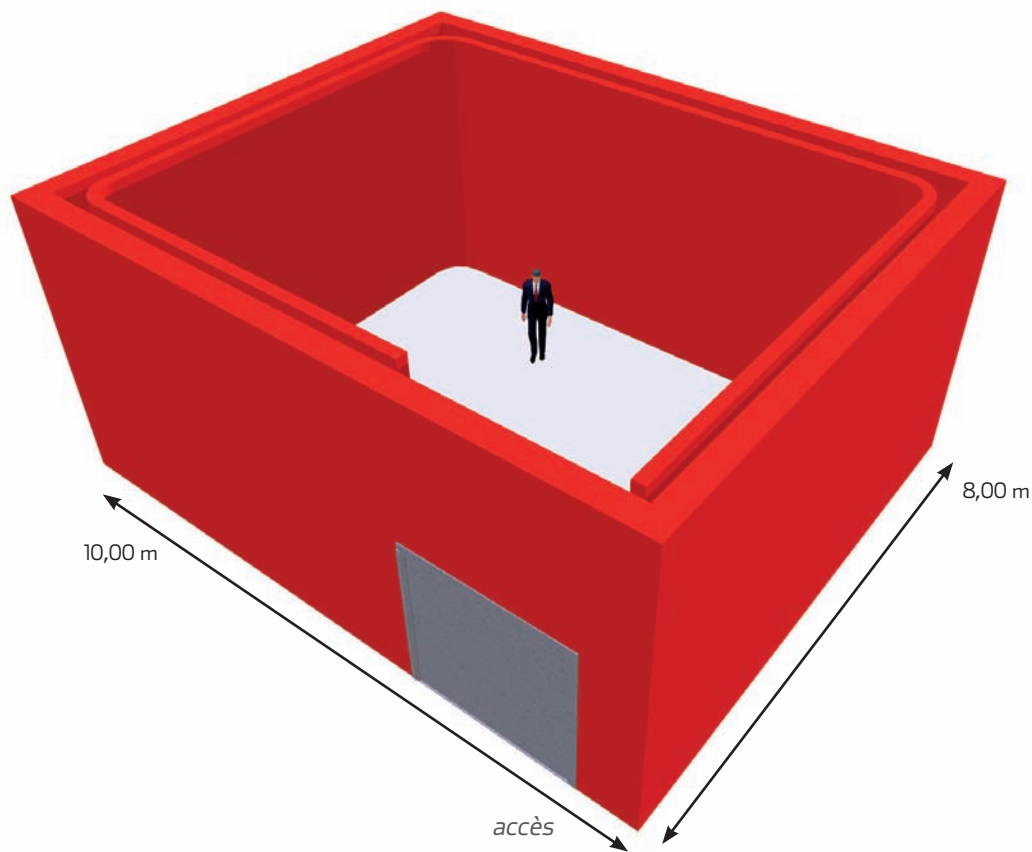

Les Studios Paris Sud disposent de deux plateaux, de deux régies fixes, d'une dizaine de loges, d'un espace catering, d'un parking privé et d'espaces de stockage de décors.

RÉGIE 1

vidéo

Mélangeur vidéo

- ✓ SONY MVS 8000G HD/SD
 - 2 mix effect avec 4 keys DME 2D / key
 - 34 entrées
 - 24 sorties programmables
 - Librairie d'images 8 canaux
- ✓ Générateur d'effets 3D, MVE 8000A 2 canaux

Grille

- ✓ Grille vidéo numérique SONY 96 x 85

Monitoring

- ✓ Moniteurs SONY pgm/pw
- ✓ Mosaïque Miranda
- ✓ 5 dalles Barco 47"

Caméras

- ✓ 5 caméras numériques LDK 6000
- ✓ 3 têtes robotisées Vinten

Enregistrement

- ✓ Jusqu'à 3 magnétoscopes Digital Betacam
- ✓ 1 serveur EVS XT2 6 canaux
- ✓ 2 Ip Director

Périphériques vidéo

- ✓ SNELL & WILCOX et SONY
- ✓ Mesure numérique TEKTRONIX WFM 601

audio

Console audio

- ✓ YAMAHA O2R 96 numérique
 - 24 entrées mic/ligne
 - 8 groupes
 - 12 auxiliaires
 - 1 départ stéréo
- ✓ YAMAHA DM1000
 - 12 entrées mic/ligne
 - 8 groupes
 - 8 auxiliaires
 - 1 départ stéréo

Monitoring

- ✓ Grille audio AES SONY 64 x 68

Monitoring

- ✓ GENELEC 1029/1030
- ✓ Monitoring WHOLER

Périphériques audio

- ✓ P.C. serveur audio
- ✓ Lecteur CD
- ✓ Finalizer express T.C. Electronics

Interphonie

- ✓ Matrice CLEARCOM PICO x2 - 32x32
- ✓ Codec RNIS
- ✓ Insert téléphonique
- ✓ Ordres HF CLEARCOM

RÉGIE 2

vidéo

Mélangeur vidéo

- ✓ PHILIPS DD35-2 SD
 - 2 mix effect avec 3 keyer par M/E
 - 32 entrées
 - 10 bus AUX
 - 1 PGM/PW 1 Clean
- ✓ Générateur d'effets SONY DME 3000 mono canal

Grille

- ✓ Grille vidéo numérique SONY 96 x 85

Monitoring

- ✓ Moniteurs SONY

Caméras

- ✓ 3 caméras numériques LDK 6000
- ✓ 3 têtes robotisées Vinten

Enregistrement

- ✓ Jusqu'à 2 magnétoscopes Digital Betacam
- ✓ 1 serveur vidéo PINNACLE Thunder 2 canaux

Périphériques vidéo

- ✓ SNELL & WILCOX et SONY
- ✓ Mesure numérique TEKTRONIX WFM 601

audio

Console audio

- ✓ YAMAHA O2R 96 numérique
 - 24 entrées mic/ligne
 - 8 groupes
 - 8 auxiliaires
 - 1 départ stéréo

Monitoring

- ✓ Grille audio AES SONY 64 x 68

Monitoring

- ✓ GENELEC 1029/1030
- ✓ Monitoring WHOLER

Périphériques audio

- ✓ P.C. serveur audio
- ✓ Lecteur CD
- ✓ Finalizer express T.C. Electronics

Interphonie

- ✓ Matrice CLEARCOM PICO x2 - 32x32
- ✓ 2 inserts téléphoniques
- ✓ Ordres HF CLEARCOM

STUDIO GABRIEL

PARIS

Le Studio Gabriel est un site exceptionnel en plein coeur de Paris. Il dispose d'une régie fixe HD, d'une vingtaine de loges, d'un espace catering et d'espaces de stockage de décors.

Plateau 1 : 430 m²



Le Studio Gabriel

**9, avenue Gabriel
75008 Paris**

Standard : +33 (0)1 42 65 58 00

Fax : +33 (0)1 42 68 16 85



LE STUDIO GABRIEL

PLATEAU *Gabriel*

caractéristiques

- ✓ Surface totale : 430 m²
- ✓ Longueur : 18,70 m
- ✓ Largeur : 22,80 m
- ✓ Hauteur sous passerelle : 5,00 m
- ✓ Capacité public : 350 (jusqu'à 500 selon configuration)

Le Studio Gabriel est un site exceptionnel en plein coeur de Paris. Il dispose d'une régie fixe HD, d'une vingtaine de loges, d'un espace catering et d'espaces de stockage de décors.

430 m²

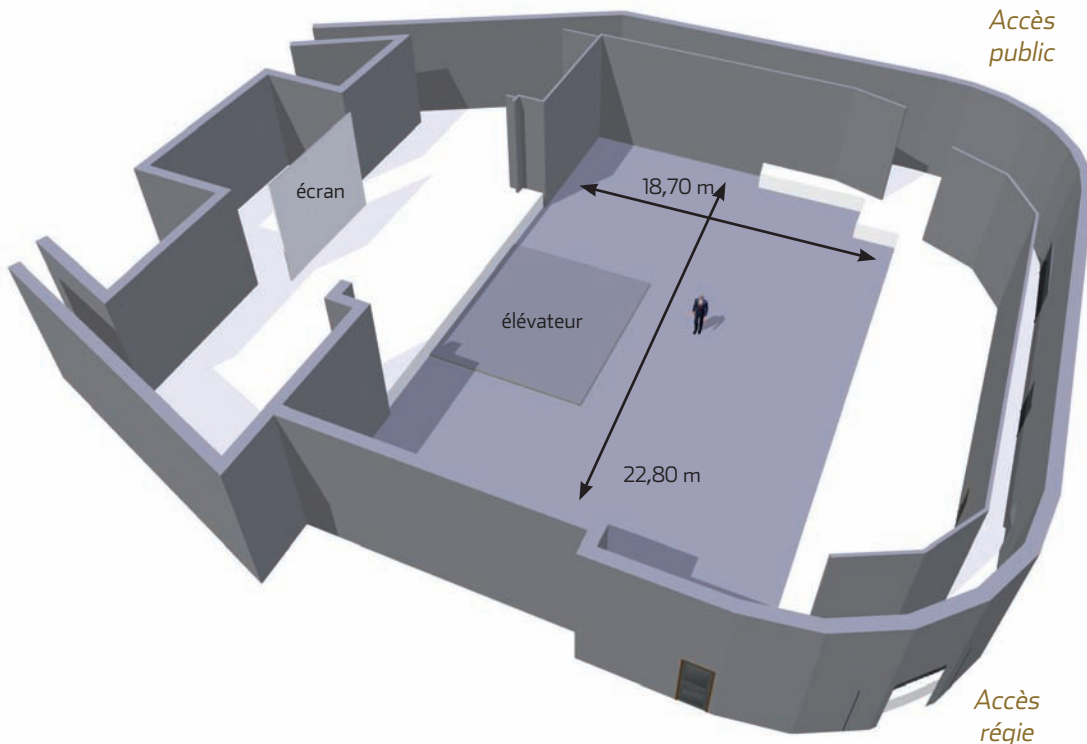



Systeme de montage AVID UNITY SH/HD

- ✓ 3 salles de montage équipées de stations MEDIA COMPOSER NITRIS DX
- ✓ Console audio MACKIE
- ✓ Ecoute GENELEC
- ✓ Serveur UNITY 2 x 8To
- ✓ Gestion workflow INTERPLAY
- ✓ INGEST 5 flux via serveur

vidéo

Mélangeur vidéo

- ✓ SONY MVS 8000g numérique HD/SD
34 entrées / 24 sorties
3 M/E avec 8 incrustateurs linéaires
Librairie d'images fixes ou « live » 8 canaux
1 pupitre 3 M/E 32 boutons
- ✓ Générateur d'effet SONY MVE 8000a 4 canaux
ou SONY DME 7000 bi-canal

Grilles

- ✓ 64 x 64 vidéo numérique SONY
- ✓ 64 x 64 analogique SONY

Monitoring

- ✓ Vidéo multi standard HD SDI / SD SDI / PRO-BEL
96 x 192
- ✓ Controller VSM Studio

Caméras

- ✓ 10 caméras SONY HSC 300 dont une tête débrochée

Enregistrement

- ✓ Jusqu'à 8 magnétoscopes (*) tout format
- ✓ 1 serveur EVS XT2 6 canaux (*)
- ✓ 1 serveur EVS XS 4 canaux (*)
- ✓ Ingest simultanée sur AVID UNITY (*)
- ✓ 6 lecteurs / enregistreurs DVD

Périphériques vidéo

- ✓ 1 générateur d'écriture bi-canal SD/HD AVID DEKO 1000
- ✓ Synchroniseurs Multi format (*)
- ✓ Embeddeurs / desembeddeurs (*)
- ✓ Down-converters / Up converters
- ✓ Cross conversion (*)
- ✓ Réceptions démod
- ✓ Mesure numérique HD WFM série 5000 RON

audio

Console audio

- ✓ STUDER VISTA 8
52 faders
56 entrées MIC / LIGNE
44 entrées AES
34 sorties analogiques
44 sorties AES
- ✓ YAMAHA DM1000
16 faders
+ 16 IN / OUT AES
+ 8 IN / OUT analogiques

Grille

- ✓ Interne console VISTA 8 STUDER 144 x 128 AES

Monitoring

- ✓ Ecoutes multi canal DYNAUDIO en régie audio et réalisation
- ✓ Monitoring WHOLER + FOSTEX

Périphériques audio

- ✓ Codeur et décodeur DOLBY E / AUDIO TOOLS
- ✓ Serveur audio et lecteur CD / DAT / MD
- ✓ Multi Effets TC-ELECTRONIC M 6000 + M 3000
- ✓ Montage audio sur PC SOUNDFORGE
- ✓ Finalizer Junger B41

Interphonie

- ✓ Matrice 64 x 64 CLEARCOM
- ✓ Réseaux 2 fils RTS interfacés 6 canaux
- ✓ 2 Inserts téléphonique
- ✓ 2 Codec RNIS
- ✓ 1 base technique talkie MOTOROLA
- ✓ 1 double base HF OVERLINE
- ✓ Retour oreillette HF PHONAK

Parc micros

- ✓ 16 micros HF SENNHEISER + kit musique complet(*)